



# - Autocross – Zevenhoven On Wheels 2024

Algemeen / Technisch Reglement voor:

Standaard (incl. 2000CC - 1600CC – Dames – Jeugd) / Sprinters / Kevers /  
Rodeo / Vrije Standaard / Bangerstox

Hieronder vind je de regels en voorwaarden van toepassing op het evenement. Als we ons allemaal aan de regels houden kunnen we nog jaren met veel plezier autocrossen en beleven onze toeschouwers wederom prachtige dag autosport.

**LET OP!!!** INSCHRIJVINGEN ALLEEN VIA DE MOTOINSIDE APP ([www.motoinside.app](http://www.motoinside.app))  
BIJ ENTREE WORDT DE QR-CODE GESCANNED DIE JE ONTVANGT BIJ INSCHRIJVING!

## **INHOUD:**

### **1. DEELNEMER**

- 1.1 – Minimum Leeftijd
- 1.2 – Verzekering
- 1.3 - Inschrijving
- 1.4 – Kleding en Gordel
- 1.5 – Alcohol / Verdovende Middelen / Medicijnen / Roken
- 1.6 - Afval
- 1.7 - Aanwijzingen
- 1.8 – Ongeoorloofd Gedrag
- 1.9 – Technische Keuring
- 1.10 – Wedstrijd

### **2. WEDSTRIJDTERREIN**

- 2.1 – Snelheid Buiten Wedstrijdterrein
- 2.2 – Rennerskwartier
- 2.3 – Middenterrein
- 2.4 – Na Afloop Manche
- 2.5 – Vervuiling
- 2.6 – Vloeistof Dicht Zeil
- 2.7 – Hulpdiensten

### **3. CROSSAUTO**

- 3.1 – Tweede Crossauto
- 3.2 – Type Auto en Cilinders
- 3.3 – Uitvoering Crossauto
- 3.4 – Uitrusting Crossauto
- 3.5 – Rolkooi
- 2.8 – Niet Toegestaan
- 3.7 – Banden
- 3.8 – Transponders

### **4. CROSSAUTO – AANVULLING RODEO**

- 4.1 – Verstevingen Rodeo
- 4.1.1 – Voorkant
- 4.1.2 – Achterkant
- 4.1.3 - Chassis balken

### **5. CROSSAUTO – AANVULLING SUPER STANDAARD**

- 5.1 – Super Standaard (Vrije standaard) Klasse

### **6. REGLEMENT BANGERSTOX**

- 6.1 – Algemene Regels
- 6.2 – Toegelaten auto's
- 6.3 – Niet Toegelaten auto's
- 6.4 – Velgen en Banden
- 6.5 - Veiligheid
- 6.6 - Contact op de baan

### **7. WEDSTRIJDEN**

- 7.1 – Wedstrijd
- 7.2 – Rijrichting
- 7.3 – Combine
- 7.4 – Wedstrijdleider
- 7.5 – Vlaggen
- 7.6 – Baanafzetting
- 7.7 – Auto Verlaten
- 7.8 – Bezwaar
- 7.9 – Briefing
- 7.10 – Botsen

## 1. DEELNEMER

### Artikel 1.1 – Minimum Leeftijd

De minimumleeftijd voor deelname aan de jeugdklasse is 12 in het jaar dat je 13 jaar wordt. Alle overige klasse is minimaal 18 jaar verplicht. Deelname aan de wedstrijd is geheel voor verantwoording van de deelnemer en dus op eigen risico. Zevenhoven On Wheels, haar bestuursleden en haar medewerkers zijn niet aansprakelijk voor letsel, schade en diefstal ontstaan tijdens de autocross. De deelnemer dient op het moment van deelname gezond te zijn.

### Artikel 1.2 - Verzekering

Iedere deelnemer dient inschrijvingsgeld te voldoen en een WA-verzekering of WA+PO-verzekering aan te schaffen bij inschrijving op de MotoInside App. Daarmee wordt de WA of WA+PO verzekering afgesloten bij MON voor de duur van de wedstrijd (ook wel Dagverzekering of Daglicentie). Zonder een verzekering is deelname aan de wedstrijd niet toegestaan!

### Artikel 1.3 - Inschrijving

Het is zonder uitdrukkelijke toestemming van het bestuur verboden om op het wedstrijdterrein (dus ook het rennerskwartier) een andere dan de ingeschreven deelnemer in de crossauto te laten (mee)rijden. Tevens is het onderling uitwisselen van auto per inschrijving niet toegestaan.

### Artikel 1.4 – Kleding en Gordel

De deelnemer is verplicht om tijdens de race een goedgekeurde valhelm te dragen evenals een brandvertragende overall (mogelijk door te wassen in aluin). Het dragen van een (minimaal vierpunts) veiligheidsgordel is verplicht. Het dragen van een nekband is tevens verplicht. Tear-offs op de crossbril is niet toegestaan.

### Artikel 1.5 – Alcohol / Verdovende Middelen / Medicijnen / Roken

Het gebruik van alcohol, stimulerende en/of verdovende middelen of medicijnen die de rijvaardigheid beïnvloeden is 24 uur voor, tijdens en vlak na de wedstrijd verboden. In de crossauto geldt een rookverbod. De deelnemer verklaart zich bereid mee te werken aan controle hierop.

### Artikel 1.6 - Afval

De deelnemer is verplicht om naast de crossauto alle meegebrachte voorwerpen (o.a. onderdelen en afval), onmiddellijk na afloop van de cross van het wedstrijdterrein en de directe omgeving te verwijderen. Afval deponeren in de aanwezige containers. **Glaswerk is verboden op het complete evenemententerrein en zal bij constatering worden ingenomen!**

### Artikel 1.7 - Aanwijzingen

Alle door de medewerkers van Zevenhoven on Wheels e.o. gegeven aanwijzingen dienen onmiddellijk door de deelnemer en/of helper te worden opgevolgd. Indien het reglement niet wordt nageleefd kan het bestuur besluiten de deelnemer uit te sluiten van verdere deelname aan de lopende dan wel de komende wedstrijden.

### Artikel 1.8 – Ongeoorloofd Gedrag

Het bestuur behoudt zich het recht voor om deelnemer en/of helpers, die zich naar zijn mening misdragen in rijgedrag, woord, geschrift of gebaar, te (laten) verwijderen van het gehele evenement terrein. **Laat ten alle tijden niemand meerijden op het voertuig in verband met mogelijk afvallen met letsel tot gevolg! Hiervoor ben je als bestuurder verantwoordelijk en zal je geschorst worden voor de rest van het evenement**

### Artikel 1.9 – Technische Keuring

In verband met de verplichte technische keuring van de crossauto dient de deelnemer minimaal 3 uur voor aanvang van de wedstrijd aanwezig te zijn. Afgekeurde auto's dienen te worden aangepast conform de aanwijzingen van het bestuur. Het is niet toegestaan om met een afgekeurde crossauto deel te nemen aan de wedstrijd. Deze auto's dienen verwijderd te worden van het wedstrijdterrein.

### Artikel 1.10 – Wedstrijd

Het bestuur heeft, buiten dit reglement om, het recht om maatregelen te treffen die een goede en veilige afloop van het wedstrijdprogramma mogelijk maken. In dit kader is de deelnemer verplicht aanwijzingen onverwijld op te volgen. Het niet naleven van dit reglement of niet doorgaan van de cross geven nooit recht op restitutie van het inschrijfgeld.

## 2. WEDSTRIJDTERREIN

### Artikel 2.1 – Snelheid Buiten Wedstrijdterrein

Op het gehele wedstrijdterrein mag, buiten wedstrijdverband, niet harder gereden worden dan STAPVOETS (max. 5KM/U).

### Artikel 2.2 – Rennerskwartier

Na aankomst op het wedstrijdterrein dient de crossauto onmiddellijk en rechtstreeks naar het rennerskwartier gebracht te worden. Het is niet toegestaan om naast de crossauto met meer dan één voertuig het wedstrijdterrein te betreden.

### **Artikel 2.3 – Middenterrein**

Het is deelnemers en helpers niet toegestaan gedurende de wedstrijd op het middenterrein te verblijven.

### **Artikel 2.4 – Na Afloop Manche**

Na afloop van iedere manche dient de crossauto onmiddellijk van de wedstrijd baan te worden verwijderd en naar het rennerskwartier te worden gebracht.

### **Artikel 2.5 – Vervuiling**

Het rennerskwartier mag niet worden vervuild. Het lozen van olie, koelvloeistof, remvloeistof, brandstof e.d. Het branden van barbecues, papier, plastics, rubber e.d. en het storten van glas, banden en andere materialen is ten strengste verboden. Overtreding leidt tot onmiddellijke uitsluiting van deelname en verwijdering van het terrein. Dergelijke handelingen kunnen ook leiden tot strafrechtelijke vervolging; er wordt altijd aangifte gedaan.

### **Artikel 2.6 – Vloeistof Dicht Zeil**

In het rennerskwartier dient de crossauto altijd geparkeerd te staan op een zeil met minimumafmetingen van 3 x 5 meter. Het zeil moet vloeistofdicht zijn en de crossauto moet er geheel op staan.

### **Artikel 2.7 - Hulpdiensten**

Er zal een brandweer en een EHBO post met spoedeisende medische hulp aanwezig zijn.

## **3. CROSSAUTO**

### **Artikel 3.1 – Tweede Crossauto**

Per deelnemer mag slechts één crossauto worden ingezet voor de wedstrijd. Een tweede crossauto wordt niet toegelaten op het wedstrijdterrein. Een auto mag wel in meerdere klassen meerijden. Aparte inschrijving en transponders verplicht. Het stukgaan van de auto zodat er niet verder in een andere klasse meegedaan kan worden geeft geen restitutie van het inschrijfgeld.

### **Artikel 3.2 – Type Auto en Cilinders**

Deelname met vrachtauto, bestelwagen, minibusje, pick-up en vierwiel aangedreven auto is niet toegestaan. De motor van de crossauto mag niet meer dan vier cilinders hebben. De Rodeo auto's mogen tot maximaal zes cilinders.

### **Artikel 3.3 – Uitvoering Crossauto**

Bij aankomst op het wedstrijdterrein dient de crossauto al te zijn ontdaan van glas van voor-, zij- en achterrauiten, koplampen e.d. Ook dienen alle wieldopen en andere losse onderdelen verwijderd te zijn. Tevens dient het startnummer reeds op de auto geplaatst te zijn. Aanpassingen die door de organisatie zijn opgedragen moeten vooraf aan de wedstrijd doorgevoerd zijn.

### **Artikel 3.4 – Uitrusting Crossauto**

De crossauto dient te zijn uitgerust met een:

- goed werkende stuurinrichting en goed werkend hydraulisch gescheiden remsysteem op alle wielen;
- stalen, goed doorgelaste rolkooi (dus geen rollbar), zie voor verdere uitleg en eisen met betrekking tot de rolkooi zie Artikel 3.5;
- goed verankerde en goed passende 4-punts veiligheidsgordel;
- van buitenaf te openen raam of portier aan de bestuurderszijde;
- wit bord, 40x40 cm groot, op het dak met tweezijdig in zwarte cijfers het startnummer;
- van buitenaf goed bereikbaar contactslot / hoofdstroomschakelaar;
- benzinetank mag geen grotere inhoud hebben dan **20 liter**. De tank moet zijn voorzien van een deugdelijke ontluchting en mag niet lekken. Geen plastic tank en de originele tank dient verwijderd te zijn;
- indien de accu in de cabine is geplaatst dient deze deugdelijk bevestigd te zijn en voorzien van lekbak en deugdelijke afscherming;
- indien de radiator in de cabine is geplaatst dient deze deugdelijk bevestigd te zijn en zal ten alle tijden afgeschermd moeten zijn van de bestuurder. Ook het overdrukpotje/stoom zal niet bij de bestuurder mogen komen;
- **dus nogmaals:** voor benzinetank, accu, en eventueel radiator geldt dat deze zijn afgedekt door een niet brandbaar schot om bestuurder te beschermen tegen eventueel uitstromende vloeistoffen;
- verder dient het raam aan de bestuurderszijde voorzien te worden van gaas (max. 4 bij 4 cm).
- De auto moet worden voorzien van goed zichtbare rem en stoflicht. Het stoflicht moet bij een uitgeschakelde hoofdstroomschakelaar nog werken. Plaats hiervoor een aparte schakelaar.

### Artikel 3.5 - Rolkooi

De rolkooi moet volgens de volgende tekeningen en beschrijving uitgevoerd zijn:

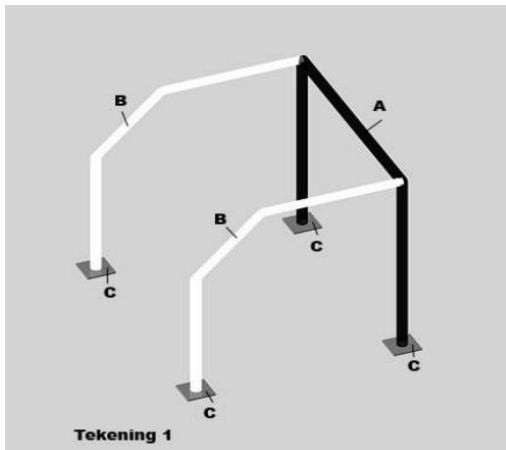

De hoofdbeugel A moet uit één stuk gebogen worden. Minimum afmeting rond **40mm x 2mm of 38mm x 2.5mm**. Advies: rond 45mm x 2.5 mm of rond 50mm x 2mm. De rest van de rolkooi moet gebouwd worden met minimum afmeting rond **40mm x 2mm of 38mm x 2,5 mm**. De zijbeugels B moeten uit één stuk gebogen zijn. De rolkooi moet op stalen voetplaten C gelast worden. Voetplaten moet op de dorpel of bodem van de auto staan, zij moeten min. **120 cm<sup>2</sup> zijn en 3 mm dik**. De voetplaten mogen in de vorm van de dorpel of bodem gebogen zijn. Roestschade aan bodem of dorpel moet eerst degelijk gerepareerd worden voordat de rolkooi in de auto wordt gemaakt.

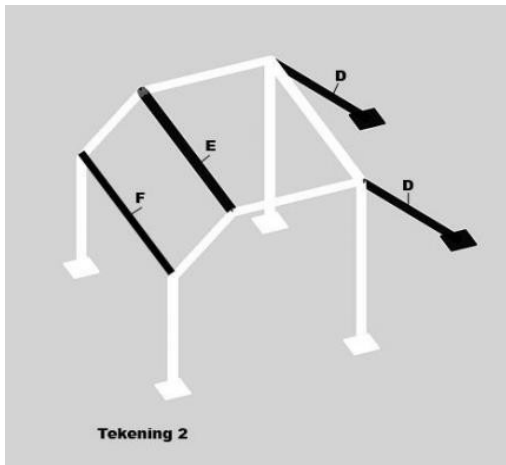

Achterafsteuning D vanaf de hoofdbeugel op de wielkasten dmv voetplaten van **min. 60cm<sup>2</sup> en 3 mm dik**. Dak verstevigingsbuis E. Buis F is niet verplicht maar wordt sterk aangeraden

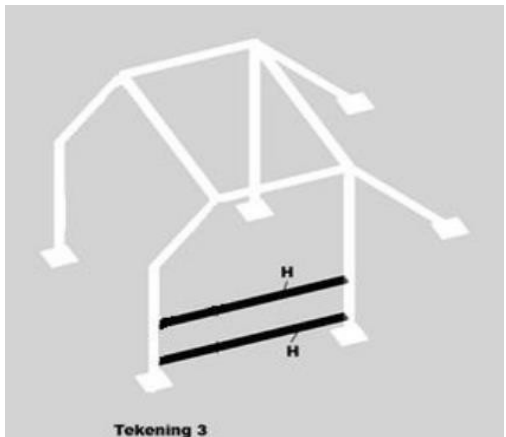

Twee verstevigingsbuizen (H) in de linker deur zijn **verplicht!!!**

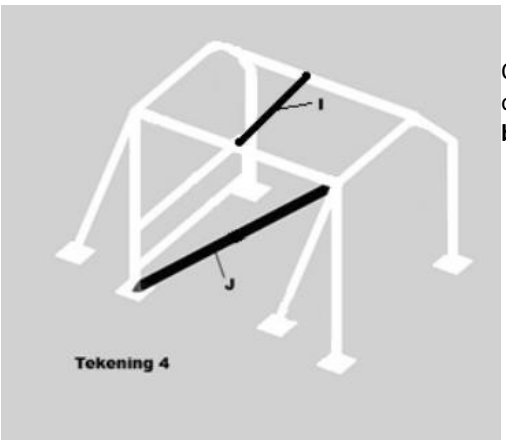

Dakverstevigingsbuis I Diagonaal versteviging J voor de hoofdbeugel. Onderzijden van de diagonaal J max. 10 cm vanaf de voetplaten. Diagonaal J mag ook gespiegeld worden. **(Advies is om het hoogste gedeelte van buis J aan de bestuurderskant te positioneren i.v.m. de stevigheid.)**

**Alle lasverbindingen moeten degelijk en rondom afgelast zijn.** De lasverbindingen moeten op elkaar pasgemaakt worden dmv uithammen, pijp niet plat slaan. De bochten/buigingen mogen niet geknikt zijn. De rolkooi moet 'strak' in de auto zitten en ten allen tijde moet de bestuurder binnen de kooi zitten.

### Artikel 3.6 – Niet Toegestaan

De crossauto mag *niet* zijn voorzien van:

- meer dan twee wielen per as (zgn. "dubbellucht");
- losse delen, bevestigd aan banden en/of wielen;
- een buiten de carrosserie uitstekend hekwerk;
- scherpe randen in de dakopening, ontstaan door bijvoorbeeld het verwijderen van een sunroof. Dichtmaken met deugdelijke plaat!

### Artikel 3.7 - Banden

Standaard straatbanden of rallybanden met uitsluitend M&S profiel zijn toegestaan.

- Maximale diepte x breedte van profiel: 10x10mm.
- **LET OP! - Geen blokken of noppenbanden toegestaan!**
- Een zogenaamde 'thuiscomer' is toegestaan.
- Banden dienen op originele stalen of aluminium velgen gemonteerd te worden.
- Alle vormen van z.g.n. 'Beadlock' zijn niet toegestaan.

### Kevers en Sprinters rijden volgens het zogeheten ACON reglement:

De banden dienen uitsluitend een M&S profiel te hebben. De openingen tussen het profiel mag niet groter te zijn als MAX. 10MM breed en 10 MM diep (Eurocross band) M10 bout wordt ter controle gebruikt. De banden mogen dus geen blokken of noppenbanden zijn.

Bij enige twijfel BESLIST de technische commissie. Bij gebruik van banden die niet aan het reglement voldoen volgt uitsluiting voor de rest van de dag en de einduitslag.

### Artikel 3.8 – Transponders

Er wordt bij Zevenhoven On Wheels gereden met transponders. Voor de duidelijkheid hieronder een omschrijving hoe de transponder geplaatst dient te worden;

Bij de keverklasse en standaard auto's in de ruitspanning van de B stijl bijrijderskant, op een buigbaar steuntje zodat bij een koprol de transponder naar binnen buigt. De transponder moet recht op gemonteerd worden en op de baan 'schijnen', er mag geen metaal tussen de transponder en de grond zitten. Bij de sprinters moet de transponder op het frame gemonteerd worden. Aan de achterzijde op de dwars buis, net voor de achterdraagarm. Zie de onderstaande foto's hoe ze gemonteerd moeten zijn.



*Transponder positie alle klassen recht op gemonteerd*



*Transponder positie Sprinters*

## 4. CROSSAUTO – AANVULLING RODEO

### Artikel 4.1 – Verstevingen Rodeo

Verstevingen zijn toegestaan in de Rodeo klasse mits deze aan onderstaande voorwaarden voldoet:

De verstevingen dienen binnen de contouren van de auto te vallen (dus binnen de bumpers en carrosserie) en maximaal 150 cm breed!!! De hoeken moeten worden afgeronde of afgestompt.

De verstevinging is toegestaan als dit van buizen en kokers is gemaakt maximale wanddikte van 3,0 mm. (Geen binten of massief stafmateriaal!) De originele bumperbalken dienen te worden verwijderd! De plastic bumperhoes mag wel gebruikt worden.

**DUS LET OP: "HEKWERKEN VAN BINTEN (bijvoorbeeld H-binten, I-binten, C-binten enz. enz.)" ZIJN NIET TOEGESTAAN!**

Voor een nadere uitleg over de verstevigingen van de Rodeo klasse verwijzen we naar onderstaande artikelen:

#### Artikel 4.1.1 – Voorkant

De voorkant van de auto mag worden voorzien van twee stuks holle (niet gevulde) buizen of kokers met een maximale diameter van rond 35 mm (of vierkant 35x35 mm) en wanddikte 3,0 mm. Dit geldt voor alle verstevigingen. De twee buizen mogen verbonden worden met maximaal twee verticale staanders en geschoord met maximaal tweemaal enkele buis vanaf de veerpoten naar de bovenste horizontale buis. Eventueel mogen de chassisbalken verlengd worden met een buis van rond 35 mm of koker van 35x35 mm met een wanddikte van maximaal 3,0 mm. Zie voorbeeld afbeeldingen hieronder:

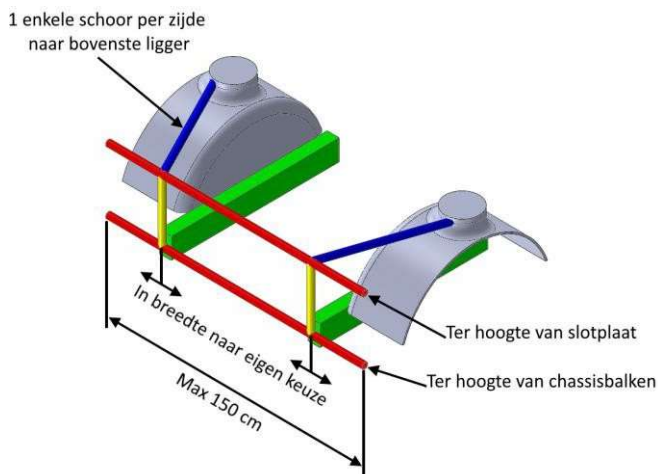

Afbeelding voorkant

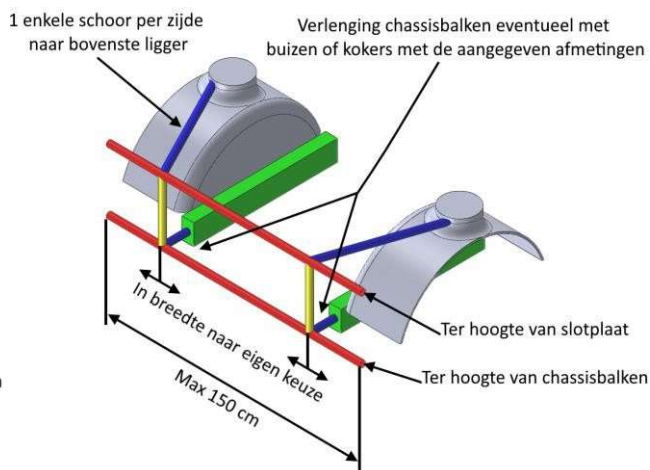

Afbeelding voorkant met verlengde chassis

#### Artikel 4.1.2 – Achterkant

De achterkant van de auto mag worden voorzien van een enkele holle (niet gevulde) buis of koker met een maximale diameter van rond 35 mm (of vierkant 35x35 mm) en wanddikte 3,0 mm. Dit geldt voor alle verstevigingen. Deze buis of koker mag geschoord met maximaal tweemaal enkele buis vanaf de veerpoten (of rolkooi) naar uiteinde chassisbalken of daarbinnen. Eventueel mogen de chassisbalken verlengd worden met een buis van rond 35 mm of koker van 35x35 mm met een wanddikte van maximaal 3,0 mm. Zie voorbeeld afbeeldingen hieronder:

1 schoor vanaf de veerpoot / rolkooi (Alleen bevestigingspunt op de wielkast!) naar de dwarsligger op uiteinde van het chassis of daarbinnen

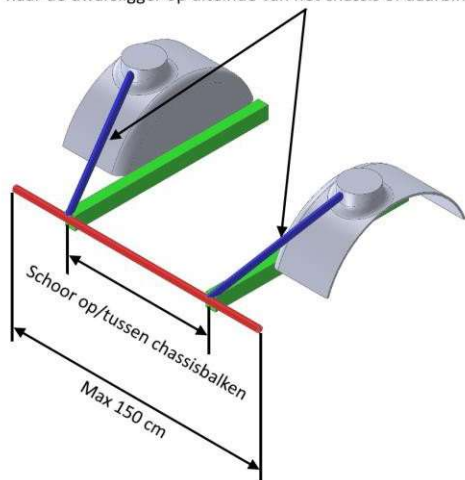

Afbeelding achterkant

1 schoor vanaf de veerpoot / rolkooi (Alleen bevestigingspunt op de wielkast!) naar de dwarsligger op uiteinde van het chassis of daarbinnen

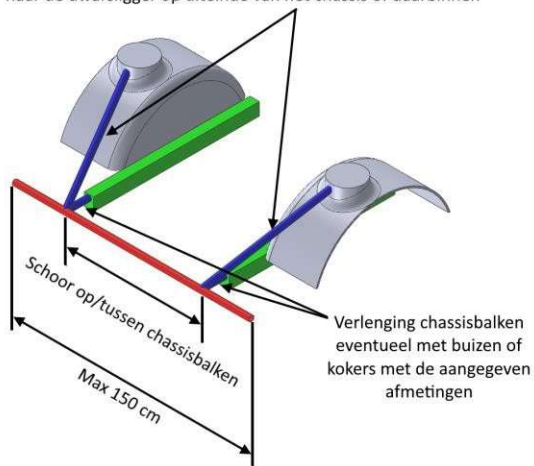

Afbeelding achterkant met verlengde chassis

De schoringen mogen ook kruislings geplaatst worden vanaf de veerpoten naar de enkele horizontale buis of koker. Zie voorbeeld afbeelding hieronder:

1 schoor vanaf de veerpoot / rolkooi (Alleen bevestigingspunt op de wielkast!) naar de dwarsligger op uiteinde van het chassis of daarbinnen

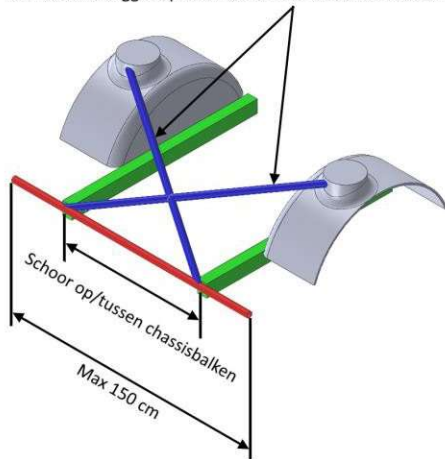

Afbeelding achterkant met kruislingse schoringen

#### Artikel 4.1.3 - Chassis balken

De chassisbalken mogen ter hoogte van de kreukelzones worden verstevigd door middel van een plaat met maximale dikte van 2,5 mm. Bij twijfel kan dit gecontroleerd worden door middel van boring.

### 5. CROSSAUTO – AANVULLING SUPER STANDAARD

#### Artikel 5.1 – Super Standaard (Vrije standaard) Klasse

Aanvullend reglement Super standaard klasse (ook wel Vrije standaard genoemd)

1. Toegelaten zijn alle door de officiële Nederlandse importeur standaard en in normale serie geleverde auto's, met een minimum registratie van 500 stuks echter met een maximaal kentekengewicht van 1500 kg.
2. De originele carrosserie dient compleet behouden te worden met uitzondering van de veranderingen die vallen onder het Artikel aanpassen carrosserie. En met uitzondering van de originele spatborden/zijsschermen. Deze mogen aan elke zijde maximaal 15 cm verbreedt worden ten behoeve van de toegestane spoorverbreding van maximaal 15 cm. Het restant van het spatbord/zijsscherm dient origineel te blijven, alleen de verbreding mag van een andere samenstelling zijn. Daar waar de carrosserie aangepast moet worden in verband met het monteren van een andere versnellingsbak is dit toegestaan. Het is toegestaan spoilers en d aan te brengen mits deze degelijk bevestigd worden. Zij-skirts zijn toegestaan mits deze vallen binnen de breedte (spoorbreedte) van de wielen en alle hoeken en randen rond afgewerkt zijn.
3. De motor is vrij met uitzondering van de volgende genoemde punten: Maximaal 4 cilinders met een maximale inhoud van 2700cc. Alle vormen van drukvulling zijn verboden bij mengselmotoren. Bij dieselmotoren is een turbo toegestaan tot een motorinhoud van 2000cc. Het merk van de motor moet corresponderen met het merk van de auto. Plaatsing van de motor is vrij mits binnen het originele motorcompartiment. Het monteren van een 2e motor is niet toegestaan.
4. De wielophanging is vrij. Het aantal te gebruiken originele ophangpunten is ook vrij, wel dienen de originele ophangpunten behouden te blijven, ter controle hiervan zal te allen tijde de originele ophanging ( inclusief originele schokdemper ) weer gemonteerd moeten kunnen worden. Er mogen nieuwe ophangpunten gemaakt worden. Onder wielophanging wordt alles verstaan wat vanaf de carrosserie naar het wiel toegaat. Schokdempers zijn zowel in soort als in aantal vrij. De spoorbreedte mag maximaal 15 cm per kant verbreedt worden gemeten vanaf de originele wielophanging. De wielen mogen daarbij in normale rechthoek positie niet buiten de contouren van de carrosserie steken. (Zie punt 2. voor verbreden wielschermen ivm spoorverbreding.) De wielbasis mag maximaal 20mm afwijken van de originele specificatie.
5. De versnellingsbak is vrij maar dient wel direct aan de motor gemonteerd te zijn (eventueel met tussenplaat/pasplaat). Maximaal 2 wiel aandrijving.
6. De uitlaat is vrij, op voorwaarde dat; deze binnen c q onder de auto blijft, en dat de uitlaat eindigt aan de achterzijde (=minimaal voorbij de hoofdbeugel ) onder de auto en naar achter gericht. De uitlaat mag door de bestuurders/bijrijdersruimte lopen mits goed afgeschermd.



## 6. REGLEMENT BANGERSTOX

### Artikel 6.1 – Algemene Regels

- Coureurs dienen minimaal 18 jaar te zijn en in het bezit van een rijbewijs.
- Het is verboden voor rijders om drugs en/of alcohol te gebruiken.
- Een rijder is verantwoordelijk voor monteur en eventuele aanhang ten alle tijden. Eventuele gevolgen komen ook bij de rijder te liggen.
- Een rijder is er verantwoordelijk voor zijn gedeelte in de pits net zo achter te laten zoals dat hij/zij dit aan het begin van de dag heeft aangetroffen.
- In de pits is het alleen toegestaan om stapvoets te rijden. (dus geen testrondjes)
- Keuren gebeurt alleen in het bijzijn van coureur en keurmeesters. Dus zonder monteur of aanhang. Auto dient volledig wedstrijd klaar te zijn bij keuring, inclusief: helm, gordels, nekband, overall en handschoenen. Geen losse spullen of onderdelen meer in de auto.
- Wedstrijdleiding kan op elk moment de auto aan een herkeuring onderwerpen.
- Het is verboden om te ruilen van auto tijdens een wedstrijddag, alleen met toestemming van de wedstrijdleiding is dit wel toegestaan.
- Een andere niet ingeschreven deelnemer laten rijden, is uitsluiting van volgende wedstrijden (voor de rijder van de auto waar dan in gereden wordt)
- Het is verplicht een zeil onder de auto te hebben i.v.m. de vergunning. Hier wordt op gecontroleerd.
- Denk niet alleen aan je eigen veiligheid maar ook aan die van anderen bij bijv. bij rechtekken, laden of lossen.
- Organisatie is ten alle tijde gerechtigd om sancties te geven voor gebeurtenissen op en rondom de baan.
- Onreglementair gedrag betekend 'zwarte vlag' en dient men te stoppen en de baan te verlaten.
- Ongepast gedrag, op en rondom de baan, rennerskwartier, naar medewerkers van de cross, medecoureurs, leid tot direct opladen op de wedstrijddag!
- Verbaal- of fysiek geweld naar Wedstrijdleiding, officials, keurmeesters, hulpverleners, medecoureurs of andere vrijwilligers leid tot levenslange schorsing!
- Er worden 3 manches en een DD/Afvalrace gereden. (Bij tijdgebrek over de dag kan het programma ingekort worden)
- Ten alle tijden hebben keurmeesters en wedstrijd leiding het laatste woord
- alles wat niet in dit reglement staat is uitdrukkelijk verboden, en geef ons dus geen reden om te twijfelen, en hou jullie aan dit reglement.
- Voor vragen over het reglement, mag er contact opgenomen worden met organisatie.

### Artikel 6.2 – Toegelaten auto's

- Auto's met 8, 12 of 16 kleppen met maximaal 2000cc en maximaal 120PK.
- Maximaal kenteken gewicht van de deelnemende auto is 1200kg.
- Max. grootte: Ford Sierra, BMW e36, Opel Vectra.
- Stationwagen, Sedan, Hatchback, limo zijn toegestaan.
- Bij twijfel van de auto, neem contact op met organisatie.
- Motorombouw is niet toegestaan.
- Carburateur, Injectie Mono point/Multipoint zijn toegestaan.

### Artikel 6.3 – Niet Toegelaten auto's

- Ford Focus, Citroen 2cv, Citroen AX, Daf 44, Ford Granada, Ford Mondeo, Ford Scorpio, Mercedes, Volvo 2,7,8,9 serie, Volvo V50/ S/V60 S/V70 S/V90, Opel Omega B, jaguars, Amerikaanse auto's
- Turbo, G-Lader, V-tech motoren.
- 4x4 auto's.
- Pick-up auto's.

### Artikel 6.4 – Velgen en Banden

- VELGEN: zijn vrij. Er mag zowel velg 12", 13", 14", 15", 16" gebruikt worden. Zowel stalen als licht metalen velgen zijn toegelaten.
- Velgen mogen niet omgekeerd worden en spoorverbreeders zijn NIET toegestaan.
- BANDEN: Alleen gewone straatbanden, banden mogen opgesneden zijn. Noppenbanden zijn verboden. Binnenbanden en flappen zijn toegestaan.
- Wielloodjes moeten verwijderd zijn (ook van de reservewielen).

## Artikel 6.5 - Veiligheid

- Alle binnen bekleding moet verwijderd worden, het dashboard en bestuurdersstoel (wel goed bevestigd) mogen blijven staan, alle glas werk moet verwijderd zijn ook het raam mechanisme aan bestuurders kant, en mogelijk dakraam! Dus dat wil zeggen de auto's moeten start klaar op het terrein aankomen, ook moet al het plastic aan de buitenkant van de auto verwijderd worden (bv: plastic bumpers, sierstippen).
- Buiten spiegels compleet verwijderen, binnenspiegel mag blijven zitten.
- Bumper, sierstrippen, type aanduidingen, wioldoppen moeten verwijderd zijn.
- Trekhaak COMPLEET verwijderen, dus ook de strippen aan de balken.
- een 4 punts veiligheidsgordel is verplicht. Deze moet aan de stempel bevestigd zijn, gebruik van een degelijke ketting hiervoor is toegestaan. Ook mag deze niet beschadigt zijn.
- Het is verplicht een bangerbeugel/kooi achter de stoel in de auto te plaatsen. Boven en zijkanten mogen uitschuifbaar zijn, deze dient goed geborgd te zijn zodat deze niet in of uit kan schuiven. Koker profiel minimaal 60x60x3mm

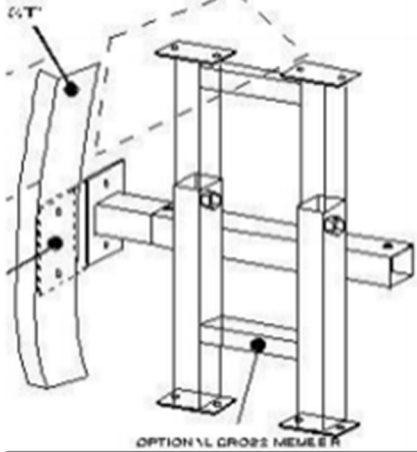

- De bestuurdersstoel moet tegen de stempel aanzitten en met een gordel of spanband, bout of ijzeren bevestigingsbeugel aan de stempel vastgezet worden.
- Voetenbak verplicht (plaat met opgezette/gelaste randen vanaf bestuurders stoel tot onder de pedalen), deze dient over de gehele breedte te zijn tussen de Tunnel en de Dorpel.
- Auto's met Rolkooi/crosskooi zijn verboden.
- Een nekband en/of nekbeschermingsysteem ter voorkoming van de nekslag (whiplash) bij een ongeval is verplicht.
- De deur aan de kant van de bestuurder mag dichtgelast worden in deze deur mag ook een topbar (pijp/koker in raamopening) in gelast zijn. De andere deuren/raamstijlen mogen vastgemaakt worden met gordels, verder max 4 extra bouten per deur. Het kofferdeksel mag NIET compleet vast gelast worden; het mag alleen vastgemaakt worden met 2 bouten of vast gelast met 2 plaatjes van 5cm x 5cm.
- Er zijn GEEN verstevigingen aan de auto toegelaten.
- Aan de buitenkant van de bestuurdersdeur, MOET een deurplaat aangebracht worden van minimaal 8mm dik, De onderste rand van de plaat moet minimum gelijk zijn met de dorpel en moet bovenaan gelijk of max 10cm onder de raam opening komen, Deze plaat moet de deur van de bestuurder volledig overlappen; dit betekent minimum 10cm VOOR de A stijl en 10cm NA de B stijl (alleen de deur van de bestuurder). De bevestiging van deze deurplaat moet gebeuren met Minimaal 2 bouten van minimaal M12 door de A stijl en Minimaal 2 bouten door de B stijl. Deze bouten mogen niet verder uitsteken dan de dikte van de bout. Aan de binnenkant van de A en B stijl dienen grote platen te zitten bij de draadeinden met moeren zodat de moer nooit door de stijl heen getrokken kan worden. Verder moeten er minimaal 2 en maximaal 4 bouten (M12) door de deur en de deurplaat heen.
- De bescherming van de distributie of oliefilter is toegestaan als deze zich VOORAAN de motor bevinden (niet aan de zijkant). Deze bescherming mag uit ijzer van maximaal 5mm dik zijn en mag niet gezien worden als een versteviging.
- Motorsteunen mogen vervangen worden door Stalen (eigengemaakte) steunen, niet groter dan origineel.
- Stuurstangen en of draagarmen mogen verstevigd worden. Verder mag de auto NIET verstevigd zijn.
- Bij een zonnedak moet deze afgedicht worden met een plaat minimum 2mm en max 3mm dik en moet minimum 5 cm max 10cm over de zijkant van het zonnedak vallen, deze mag gelast (goed lassen) of gebout worden, minimaal 8x m10 bouten.
- De motorkap mag met maximaal 2 draadeinden (M16) met grote vleugelmoeren of Wartels, welke niet meer dan 10cm boven de motorkap uitsteken, vastgemaakt worden. Deze stangen mogen niet verder naar voor komen als het voorste deel van de motor. Onder de wartels mogen platen max 10x10cm geplaatst worden, zodat de wartel niet door de motorkap getrokken kan worden. Wartels/draadeinden mogen door de carrosserie geplaatst worden, of er mogen 2 kleine kokertjes (max 3x3x3cm) geplaat worden langs de chassisbalken waar het draadeind/warteldraad doorheen loopt.
- Er moeten motorkap hoekplaten geplaatst worden, dit is ter voorkoming dat bij een crash de motorkap naar binnen toe kan komen. Platen minimaal 3mm en max 5mm dik, de rechte kanten van de plaat dienen min. 25cm en max 30cm lang te zijn. Deze dienen op het zijscherm en de parafaan gelast/gebout te worden.

- De accu moet goed vastgemaakt worden, niet met spanband. Hij moet afgedekt worden tegen lekken door middel van een zuurvast materiaal (rubber, plastic) . Hij mag NIET geplaatst worden op de plaats van de bijrijder. De accu moet geplaatst worden tussen de B-stijlen en de achteras, bevestigd aan de stempel of de originele plaats tegen het schutbord, dus niet voorin (achter de koplamp)!!!
- Hoofdstroom schakelaar is verplicht en moet van buitenaf goed bereikbaar zijn.
- Koeling dient onder de motorkap te blijven. Men mag een watertank gebruiken. Deze moet duidelijk achter de motor zitten en moet binnen de motorruimte blijven. De watertank mag NIET voor de motor uitkomen. Alleen een rechte of L tank is toegestaan. Geen U tank. De overloop/ontluchting moet onder de kap blijven en onder de auto eindigen. Als de motorkap dicht is, mogen er geen waterslangen vanaf buitenaf zichtbaar zijn.
- De originele brandstof tank mag NIET gebruikt worden, en moet verwijderd zijn of duidelijk lek gemaakt zijn. Er dient een stalen/RVS tank (max 20liter) gemonteerd te zijn, deugdelijk gebout (niet met spanbanden o.i.d.) aan de voorzijde van de bangerkooi. De tank ontluchting dient onder de auto uit te komen, er dient een terugslag klep gemonteerd te zijn in de ontluchtungs slang. De aanvoer en retour leidingen dienen bovenaan de tank te zitten. In de aanvoerleiding naar de motor toe, dient voor de benzine pomp een benzine afsluitkraan te zitten. Benzine leidingen mogen van koper of gewapende benzine slang te zijn.

#### **Artikel 6.6 - Contact op de baan**

- De andere bestuurder mag naar binnen of buiten rond geduwd worden of mag een tik meegegeven worden, zodat men voorbij kan. Er mag zeker niet full contact gereden worden. Bij het niet-respecteren van het "licht duwen" wordt, naargelang de beoordeling, de deelnemer geschorst voor een manche of de rest van de dag.
- Het is Verboden om op stil staande auto's in te rijden. Een stilstaande auto is een uitvaller en daar mag niet op ingereden worden (uitzondering van de DD/Afval race).  
Ten alle tijden blijven zitten tijdens de wedstrijd, uitstappen toegestaan tijdens rode vlag situatie of onder bedreigende omstandigheden (bv: brand, benzine lek) probeer wel eerst contact te zoeken met een vlagger.

## 7. WEDSTRIJDEN

### Artikel 7.1 – Wedstrijd

De autocrosswedstrijd bestaat uit tenminste drie manches per groep en een finale ronde. Het is niet toegestaan om op een andere dan de toegewezen startplaats te starten. Indien mogelijk wordt er tevens een superfinale en/of afvalrace verreden.

### Artikel 7.2 – Rijrichting

Het is verboden de baan in een andere rijrichting te volgen dan door de wedstrijdleiding is aangegeven. Achteruitrijden is eveneens niet toegestaan tijdens de wedstrijden met uitzondering van de Afvalrace.

### Artikel 7.3 – Combine

Het vormen van een combine tijdens de wedstrijden leidt tot onherroepelijke uitsluiting van verdere deelname en klassering van de direct betrokkenen.

### Artikel 7.4 – Wedstrijdleader

De wedstrijden worden beoordeeld door de wedstrijdleader, bijgestaan door de jury en de baancommissarissen. De wedstrijdleader is verantwoordelijk voor het verloop van de wedstrijden. Beslissingen, genomen door de wedstrijdleader, evenals de uitspraak van de jury, zijn bindend voor de deelnemers.

### Artikel 7.5 – Vlaggen

Tijdens de wedstrijden worden door de wedstrijdleader en de baancommissarissen de volgende vlaggen gebruikt:

- RODE vlag: alle auto's zo snel mogelijk en zonder gevaar stoppen;
- GELE vlag: gevaar, snelheid minderen en inhalen is verboden;
- ZWARTE vlag: onmiddellijk de baan verlaten;
- FINISH vlag: wedstrijd beëindigd, snelheid minderen en instructies van baancommissarissen opvolgen.

### Artikel 7.6 – Baanafzetting

De rijder die de baan door de afzetting heen verlaat, dient op dezelfde plaats weer in te voegen. Daarbij moeten de aanwijzingen van de baancommissaris(sen) strikt worden opgevolgd.

### Artikel 7.7 – Auto Verlaten

Na het opstellen voor de start mag de rijder zijn auto niet meer verlaten. Het uitvoeren van reparaties op de baan is niet toegestaan. Het is tevens niet toegestaan om tijdens het wedstrijdverloop van auto te wisselen.

### Artikel 7.8 – Bezwaar

Bezwaar maken tegen de uitslag van een wedstrijd kan ALLEEN SCHRIFTELIJK, bij de wedstrijdleader. Mondelinge bezwaren worden *niet* in behandeling genomen.

### Artikel 7.9 – Briefing

Voor aanvang van de eerste manche wordt er een briefing gehouden voor alle rijders. Iedere rijder is verplicht om bij deze briefing aanwezig te zijn.

### Artikel 7.10 – Botsen

Autocross is een contactsport echter dat betekent NIET dat er gevaarlijk mag worden gereden. Kop-Staart botsingen zijn toegestaan echter houdt er rekening mee dat iedere rijder nog de mogelijkheid kan hebben om de afvalrace te rijden! Houd respect voor elkaar en elkaars spullen.